

0608SE(1930SE)/0608ME(1932ME)

Einhaltung der ISO/CE/ANSI/CSA/AS/EAC-Normen

Produkt-Highlights

Effizient und umweltfreundlich

- Höhere Arbeitseffizienz
- Umweltschutz und Null-Emissionen

Geringere Instandhaltungskosten

- Schneller, bequemer Transport mit beidseitigem Staplerschlitz
- Geringere Betriebskosten durch hochflexible Teile

Zuverlässige Leistung

- Stossstangenschutz



Standardmerkmale		
2WD x 2WS	Wartungsfreie Batterien	Fehlerdiagnosesystem
Nicht-spurengelundene Reifen	Proportionalitätskontrolle	Notablass-System
Not-Aus	Elektrophoretisches Malen	Kippschutzsystem
Blinkendes Leuchtfeuer	Stapler Taschen und Hebepunkte	Überlastsensorik
Faltbare Leitblende	Automatischer Schlaglochsenschutz	Manuelle Aufbewahrungsbox
Befahrbar in voller Höhe	Stossstangen	Telematikfähiger Stecker
Hupe & Buzzer	AC-Stromversorgung der Plattform mit RCBO	
Optionen und Zubehör		
Lithium-Batterie	AC-Antriebsmotor	Arbeitsbühnenleuchte
Fusschalter	Sekundäre Schutzeinrichtung	

Modell	0608SE/0608ME(1930SE/1932ME)
Abmessungen	
Maximale Arbeitshöhe	7.8m
A Maximale Plattformhöhe	5.8m
B Maximale horizontale Ausdehnung	0.9m
C Länge-gestaut	1.8m
D Breite-gestaut	0608SE 0.79m/0608ME 0.81m
E Höhe-gestaut (Schiene eingeklappt)	1.88m
E Höhe-gestaut (Schiene ausgeklappt)	2.14m
F Radstand	1.33m
Bodenfreiheit (Schlaglochschutz verstaute)	75mm
Bodenfreiheit (Schlaglochschutz eingesetzt)	24mm
Abmessungen der Plattform (LxBxH)	1.64mx0.76mx1.1m
Leistung	
Zugelassene Personen auf Plattform (Innen/Aussen)	0608SE(2persons/-), 0608ME(2persons/l person)
Kapazität Plattform	230kg
Antrieb Drehzahl (gestoppt)	4km/h
Antrieb Drehzahl (erhöht)	0.8km/h
Aufstiegszeit (unbelastet)	15s~20s
Abstiegszeit (unbelastet)	25s~30s
Maximale Steigung	25%
Wenderadius (innen/aussen)	0/l.49m
Neigungswinkel (von vorne nach hinten/von Seite zu Seite)	3°/1.5°
Reifen Grösse / Typ	323x100mm
Strom	
Batterie	6Vx4/225Ah
Stromquelle	24 VDC
Fahrmodus	Motor, Vorderrad
Eingang Ladegerät	100~240VAC
Ausgang Ladegerät	30A
Kapazität Hydrauliktank	7L
Gewicht	
Gewicht	1.575kg
Einhaltung von Normen	ISO/CE/ANSI/CSA/AS/EAC

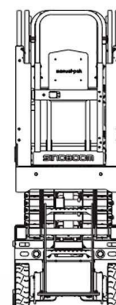
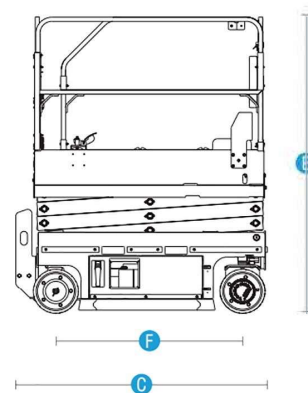
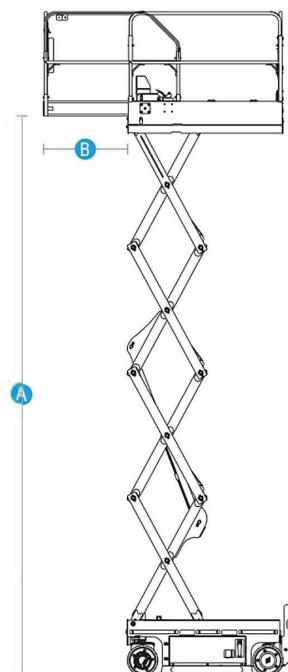

BISCHAG

ROLLT - HEBT - BEWEGT
ROULE - LÈVE - DÉPLACE

IHR PARTNER FÜR:

Bau- & Industriekrane

LKW-Kranarbeiten

Spezialtransporte

Hydraulik- & Schlauchservice

Arbeitsbühnen

Teleskoplader



Wahlenstrasse 175
4242 Laufen



info@bischag.ch



+41 61 789 20 44

